

Pablo®

# BOLA

DISC | FELT

**EN:** ASSEMBLY & INSTALLATION INSTRUCTIONS

**DE:** MONTAGE- & INSTALLATIONSANLEITUNG

**FR:** INSTRUCTIONS D'ASSEMBLAGE ET D'INSTALLATION

**ES:** INSTRUCCIONES DE MONTAJE E INSTALACIÓN

**IT:** ISTRUZIONI PER L'ASSEMBLAGGIO E L'INSTALLAZIONE



# Pablo® BOLA

**EN: IMPORTANT:** WE RECOMMEND CEILING MOUNTING BE INSTALLED BY AN ELECTRICIAN.

**DE: WICHTIG:** WIR EMPFEHLEN IHNEN, DEN DECKENANSCHLUSS VON EINEM ELEKTRIKER INSTALLIEREN ZU LASSEN.

**FR: IMPORTANT:** IL EST CONSEILLÉ QUE CE SUPPORT DE PLAFOND SOIT INSTALLÉ PAR UN ÉLECTRICIEN.

**ES: IMPORTANTE:** RECOMENDAMOS QUE EL MONTAJE EN TECHO SEA REALIZADO POR UN ELECTRICISTA.

**IT: IMPORTANTE:** SI RACCOMANDA DI FAR ESEGUIRE IL MONTAGGIO A SOFFITTO DA UN ELETTRICISTA.

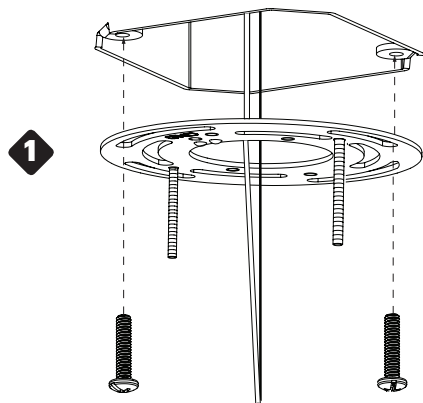

## EN: BOLA CANOPY

LENGTH OF CORD SUPPLIED: 10FT (305CM)

- 1 ATTACH MOUNTING PLATE TO JUNCTION BOX OR CEILING.
- 2 WIRE TRANSFORMER TO BUILDING.  
(US: BLACK TO BLACK AND WHITE TO WHITE) (EU: BLUE (N) TO BLUE AND BROWN (L) TO BROWN)
- 3 CUT CORD TO DESIRED LENGTH AND PASS THROUGH CANOPY. WIRE TRANSFORMER TO LAMP.  
(US: BLUE TO BRAIDED AND RED TO RED) (EU: BLACK TO BRAIDED AND RED TO RED)

**NOTE:** PURPLE AND GREY CORDS ARE USED ONLY WITH 0-10 V DIMMER SWITCH.

- ◆ BOLA IS A CLASS II FIXTURE. IT DOES NOT REQUIRE GROUNDING.

## DE: BOLA BALDACHIN

LÄNGE DES MITGELIEFERTEN KABELS: 305 CM

- 1 MONTAGEPLATTE AN DER ANSCHLUSSDOSE ODER DER DECKE BEFESTIGEN.
  - 2 TRANSFORMATOR UND AUSLASS VERDRAHTEN.  
(USA: SCHWARZ ZU SCHWARZ UND WEISS ZU WEISS) (EU: BLAU ZU BLAU UND BRAUN ZU BRAUN)
  - 3 KABEL AUF DIE GEWÜNSCHTE LÄNGE KÜRZEN UND DURCH DEN BALDACHIN FÜHREN. TRANSFORMATOR UND LAMPE VERDRAHTEN. (USA: BLAU ZU LITZE UND ROT ZU ROT) (EU: SCHWARZ ZU LITZE UND ROT ZU ROT)
- HINWEIS:** VIOLETTE UND GRAUE KABEL WERDEN NUR FÜR 0-10-V-DIMMERSCHALTER VERWENDET.

- ◆ BOLA IST EINE LEUCHTE DER SCHUTZKLASSE II. EINE ERDUNG IST NICHT ERFORDERLICH.

## FR: ROSACE BOLA

LONGUEUR DU CORDON FOURNI: 305 CM (10 PIEDS)

- 1 FIXEZ LA PLATINE DE FIXATION À LA BOÎTE DE JONCTION OU AU PLAFOND.
  - 2 BRANCHEZ LE TRANSFORMATEUR AU CÂBLAGE DU BÂTIMENT.  
(É.-U. : NOIR À NOIR ET BLANC À BLANC) (UE : BLEU À BLEU ET MARRON À MARRON)
  - 3 COUPEZ LE CORDON À LA LONGUEUR DÉSIRÉE ET PASSEZ-LE À TRAVERS LA ROSACE. BRANCHEZ LE TRANSFORMATEUR À LA LAMPE. (É.-U. : BLEU À TRESSÉ ET ROUGE À ROUGE) (UE : NOIR À TRESSÉ ET ROUGE À ROUGE)
- REMARQUE :** LES CÂBLES VIOLET ET GRIS SONT UTILISÉS UNIQUEMENT AVEC UN VARIATEUR DE 0-10 V.

- ◆ BOLA EST UN APPAREIL DE CLASSE II. IL N'A PAS BESOIN D'ÊTRE RELIÉ À LA TERRE.

## ES: DOSEL BOLA

LONGITUD DEL CABLE SUMINISTRADO: 305 CM

- 1 FIJE LA PLACA DE MONTAJE A LA CAJA DE CONEXIÓN O AL TECHO.
  - 2 CONECTE EL TRANSFORMADOR AL EDIFICIO.  
(EE. UU.: NEGRO A NEGRO Y BLANCO A BLANCO) (UE: AZUL A AZUL Y MARRÓN A MARRÓN)
  - 3 CORTE EL CABLE A LA LONGITUD DESEADA Y PÁSELO A TRAVÉS DEL DOSEL. CONECTE EL TRANSFORMADOR A LA LÁMPARA. (EE. UU.: AZUL A TRENZADO Y ROJO A ROJO) (UE: NEGRO A TRENZADO Y ROJO A ROJO)
- NOTA:** LOS CABLES MORADO Y GRIS SOLO SE USAN CON EL INTERRUPTOR ATENUADOR DE 0-10 V.

- ◆ BOLA ES UN ELEMENTO DE CLASE II. NO REQUIERE PUESTA A TIERRA.

## IT: CAPPELLO BOLA

LUNGHEZZA DEL CAVO FORNITO: 305 CM

- 1 FISSARE LA PIASTRA DI MONTAGGIO ALLA SCATOLA DI GIUNZIONE O AL SOFFITTO.
  - 2 COLLEGARE IL TRASFORMATORE ALL'IMPIANTO.  
(USA: NERO A NERO E BIANCO A BIANCO) (UE: BLU A BLU E MARRONE A MARRONE)
  - 3 TAGLIARE IL CAVO DELLA LUNGHEZZA DESIDERATA E PASSARLO ATTRAVERSO IL CAPPELLO. COLLEGARE IL TRASFORMATORE ALLA LAMPADA.  
(USA: BLU A INTRECCIATO E ROSSO A ROSSO) (UE: NERO A INTRECCIATO E ROSSO A ROSSO)
- NOTA:** I FILI VIOLA E GRIGIO SONO USATI SOLO CON INTERRUPTORE DIMMERIZZATORE 0-10 V.

- ◆ BOLA È UN LAMPADARIO DI CLASSE II. NON RICHIEDE MESSA A TERRA.

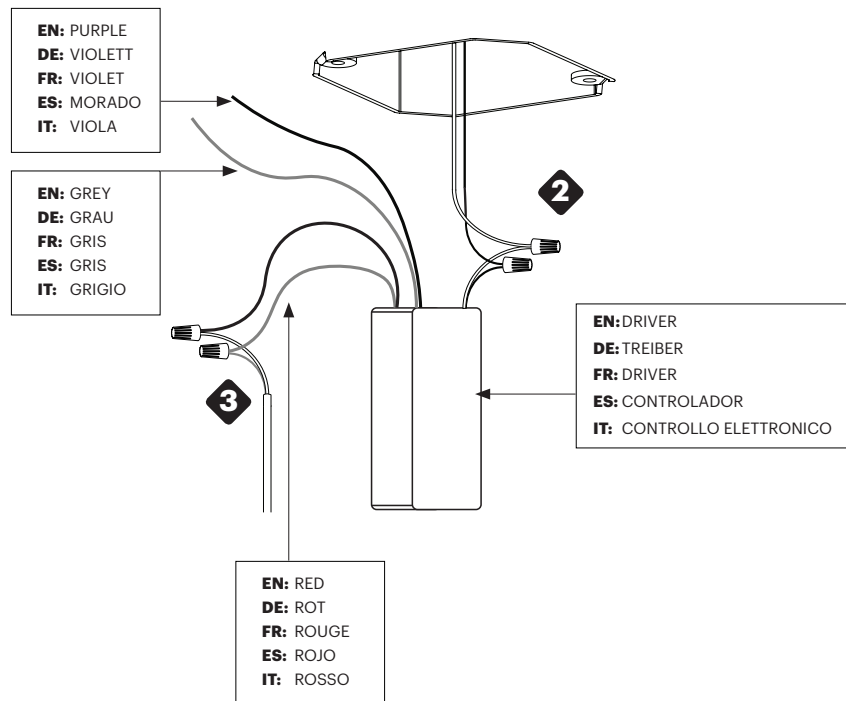

# Pablo® BOLA

## EN: BOLA CANOPY

LENGTH OF CORD SUPPLIED: 10FT (305CM)

- 4 TIGHTEN SET SCREWS ON CORD RELIEF.
- 5 BRING CANOPY UP TO MOUNTING PLATE WITH BOLTS PASSING THROUGH THE HOLES.
- 6 SCREW BOTH CAPS DOWN, SECURING THE CANOPY.

## DE: BOLA BALDACHIN

LÄNGE DES MITGELIEFERTEN KABELS: 305 CM

- 4 STELSCHRAUBEN AN DER KABELNENTLASTUNG ANZIEHEN.
- 5 BALDACHIN ZUR MONTAGEPLATTE HOCHSCHIEBEN, DABEI WERDEN DIE SCHRAUBEN DURCH DIE LÖCHER GEFÜHRT.
- 6 BEIDE KAPPEN FESTSCHRAUBEN UND DEN BALDACHIN BEFESTIGEN.

## FR: ROSACE BOLA

LONGUEUR DU CORDON FOURNI: 305 CM (10 PIEDS)

- 4 SERREZ LES VIS DE PRESSION SUR LE SERRE-CÂBLE.
- 5 FIXEZ LA ROSACE À LA PLATINE DE FIXATION EN GLISSANT LES BOULONS À TRAVERS LES TROUS.
- 6 VISSEZ LES DEUX CAPUCHONS POUR BLOQUER LA ROSACE.

## ES: DOSEL BOLA

LONGITUD DEL CABLE SUMINISTRADO: 305 CM

- 4 APRIETE LOS TORNILLOS DE PRESIÓN EN EL ALIVIO DEL CABLE.
- 5 SUBA EL DOSEL A LA PLACA DE MONTAJE CON PERNOS A TRAVÉS DE LOS ORIFICIOS.
- 6 ENROSQUE AMBAS CUBIERTAS FIJANDO EL DOSEL.

## IT: CAPPELLO BOLA

LUNGHEZZA DEL CAVO FORNITO: 305 CM

- 4 STRINGERE I TIRAFONDI SUL PRESSACAVI.
- 5 PORTARE SU IL CAPPELLO VERSO LA PIASTRA DI MONTAGGIO CON I BULLONI CHE PASSANO ATTRAVERSO I FORI.
- 6 AVVITARE ENTRAMPI I TAPPI, FISSANDO IL CAPPELLO.

# Pablo® BOLA

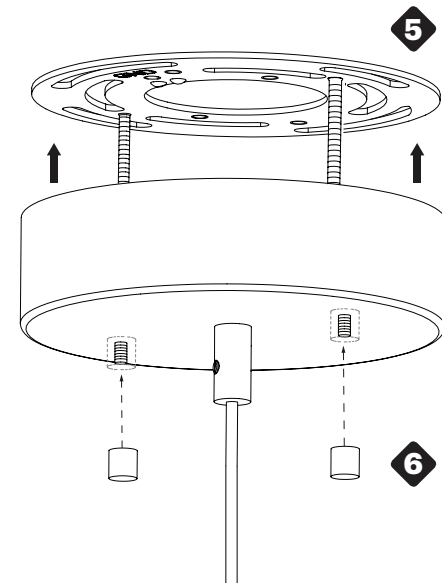
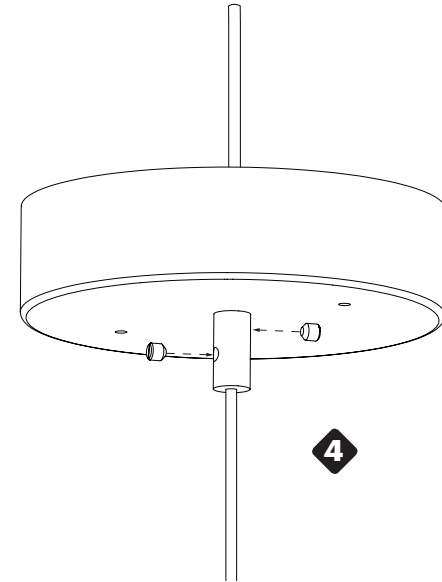

# Pablo® BOLA

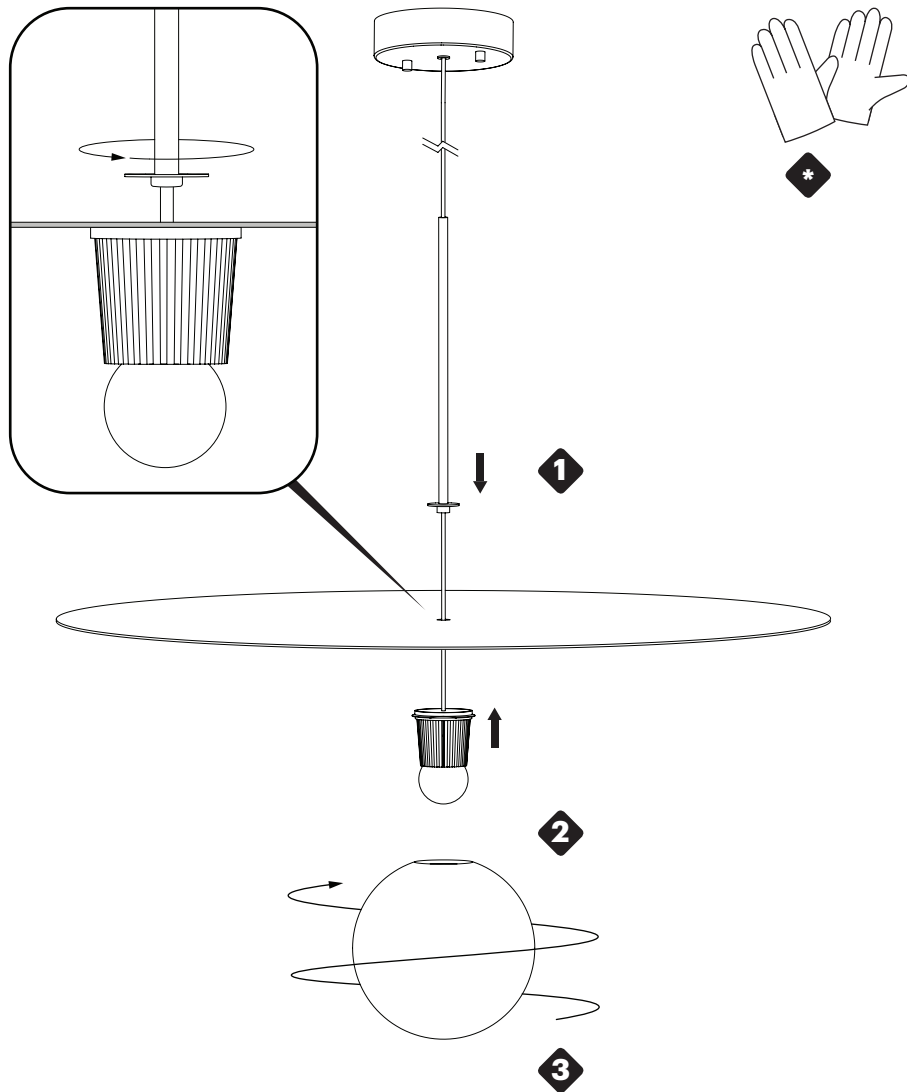

## EN: CARE:

WIPE WITH A DRY CLEAN CLOTH.

## DE: PFLEGE:

MIT EINEM TROCKENEN SAUBEREN TUCH ABWISCHEN.

## FR: ATTENTION :

ESSUYEZ AVEC UN CHIFFON PROPRE ET SEC.

## ES: CONSERVACIÓN:

LIMPIE CON UN PAÑO LIMPIO Y SECO.

## IT: MANUTENZIONE:

PULIRE CON UN PANNINO PULITO E ASCIUTTO.

# Pablo® BOLA

## EN: BOLA DISC

**NOTE:** DISC COMES WRAPPED IN PROTECTIVE SLEEVE. LEAVE SLEEVE ATTACHED UNTIL LAMP IS FULLY ASSEMBLED.

- ◆ USE PROVIDED GLOVES WHEN HANDLING LAMP TO AVOID FINGER MARKS.
- ❶ HOLD HEAT SINK AGAINST DISC AND SCREW STEM ONTO STATIONARY HEAT SINK CAPTURING DISC.
- ❷ CAREFULLY SCREW GLOBE TO HEAT SINK.
- ❸ TEAR PROTECTIVE SLEEVE OFF OF DISC.

## DE: BOLA DISC

**HINWEIS:** DIE „DISC“ WIRD IN EINER SCHUTZHÜLLE GELIEFERT. NEHMEN SIE DIE SCHUTZHÜLLE ERST AB, WENN DIE LAMPE MONTIERT IST.

- ◆ FASSEN SIE DIE LAMPE NUR MIT DEN BEILIEGENDEN HANDSCHUHEN AN, UM FINGERABDRÜCKE ZU VERMEIDEN.
- ❶ KÜHLKÖRPER UND DISC ANEINANDER HALTEN UND DIE STANGE AN DEN STATIONÄREN KÜHLKÖRPER SCHRAUBEN, DABEI DIE DISC MITFASSEN.
- ❷ KUGEL VORSICHTIG AN DEN KÜHLKÖRPER SCHRAUBEN.
- ❸ SCHUTZHÜLLE ABREISSEN.

## FR: BOLA DISC

**REMARQUE :** LE DISQUE EST LIVRÉ RECOUVERT D'UNE PROTECTION. LAISSEZ CETTE PROTECTION EN PLACE JUSQU'À CE QUE LA LAMPE SOIT ENTIÈREMENT ASSEMBLÉE.

- ◆ UTILISEZ LES GANTS FOURNIS POUR SUSPENDRE LA LAMPE ET ÉVITER LES TRACES DE DOIGTS.
- ❶ APPUYEZ LE DISSIPATEUR THERMIQUE CONTRE LE DISQUE ET VISSEZ LA TIGE SUR LE DISQUE DE BLOCAGE DU DISSIPATEUR THERMIQUE IMMOBILE.
- ❷ VISSEZ LE GLOBE AU DISSIPATEUR THERMIQUE AVEC PRÉCAUTION.
- ❸ RETIREZ LA PROTECTION DU DISQUE.

## ES: BOLA DISC

**NOTA:** DISC VIENE ENVUELTO EN UNA MANGA PROTECTORA. MANTENGA LA MANGA COLOCADA HASTA QUE SE MONTE POR COMPLETO LA LÁMPARA.

- ◆ UTILICE GUANTES AL MANEJAR LA LÁMPARA PARA EVITAR MARCAS DE HUELLAS.
- ❶ SUJETE EL DISIPADOR TÉRMICO CONTRA DISC Y ENROSQUE EL POSTE SOBRE EL DISIPADOR TÉRMICO ESTACIONARIO APRESANDO EL DISC.
- ❷ ENROSQUE EL GLOBO EN EL DISIPADOR TÉRMICO CUIDADOSAMENTE.
- ❸ QUITTE LA MANGA PROTECTORA DE DISC.

## IT: BOLA DISC

**NOTA:** IL DISCO VIENE VENDUTO AVVOLTO IN UN RIVESTIMENTO PROTETTIVO. LASCIARE IL RIVESTIMENTO FINCHÉ LA LAMPADA È COMPLETAMENTE MONTATA.

- ◆ USARE I GUANTI FORNITI QUANDO SI MANEGGIA LA LAMPADA PER EVITARE DI LASCIARVI SOPRA DELLE DITATE.
- ❶ TENERE IL DISSIPATORE CONTRO IL DISCO E AVVITARE LO STELO SUL DISCO DI DISSIPAZIONE FERMO.
- ❷ AVVITARE CON CURA IL GLOBO AL DISSIPATORE.
- ❸ TOGLIERE IL RIVESTIMENTO DI PROTEZIONE DAL DISCO.

# Pablo® BOLA

## EN: BOLA FELT

LENGTH OF CORD SUPPLIED: 10FT (305CM)

- 1 SCREW STEM AND HEAT SINK TOGETHER
- 2 MOVE FELT SHADE
- 3 CAREFULLY SCREW GLOBE TO LED HEAD.

### CARE INSTRUCTIONS

**LIGHT** - WIPE WITH A DRY CLEAN CLOTH.

**SHADE** - TO REMOVE DUST AND SMALL DEBRIS: CLEAN WITH A SOFT HAIR BRUSH OR USE A VACUUM.

TO REMOVE OTHER SUBSTANCES: USE A DAMP CLOTH AND IF NEEDED A MILD DETERGENT.

AVOID AMMONIA BASED CLEANERS.

## DE: BOLA FELT

LÄNGE DES MITGELIEFERTEN KABELS: 305 CM

- 1 STANGE UND KÜHLKÖRPER ANEINANDER SCHRAUBEN
- 2 FILZSCHIRM VERSCHIEBEN
- 3 KUGEL VORSICHTIG AN DEN LED-KOPF SCHRAUBEN.

### PFLEGE

**LAMPE** - MIT EINEM TROCKENEN SAUBEREN TUCH ABWISCHEN.

**SCHIRM** - UM STAUB UND KLEINE VERSCHMUTZUNGEN ZU ENTFERNEN: MIT EINER WEICHEN HAARBÜRSTE ODER EINEM

STAUBSAUGER REINIGEN. UM ANDERE VERSCHMUTZUNGEN ZU ENTFERNEN: EIN FEUCHTES TUCH UND BEI BEDARF EIN

MILDES REINIGUNGSMITTEL VERWENDEN. — KEINE AMMONIAKHALTIGEN REINIGER VERWENDEN.

## FR: BOLA FELT

LONGUEUR DU CORDON FOURNI: 305 CM (10 PIEDS)

- 1 VISSEZ ENSEMBLE LA TIGE ET LE DISSIPATEUR THERMIQUE
- 2 PLACEZ L'ABAT-JOUR EN FEUTRE
- 3 VISSEZ LE GLOBE À LA LED AVEC PRÉCAUTION.

### INSTRUCTIONS D'ENTRETIEN

**ÉCLAIRAGE** : ESSUYEZ AVEC UN CHIFFON PROPRE ET SEC.

**ABAT-JOUR** : POUR RETIRER LA POUSSIÈRE ET LES PETITS DÉBRIS : NETTOYER AVEC UNE BROSSSE À CHEVEUX SOUPLE

OU UTILISEZ UN ASPIRATEUR. POUR RETIRER D'AUTRES SUBSTANCES : UTILISEZ UN CHIFFON HUMIDE ET SI NÉCESSAIRE

UN DÉTERGENT DOUX. — ÉVITEZ LES PRODUITS DE NETTOYAGE À BASE D'AMMONIAQUE.

## ES: BOLA FELT

LONGITUD DEL CABLE SUMINISTRADO: 305 CM

- 1 ENROSQUE EL POSTE Y EL DISIPADOR TÉRMICO ENTRE SÍ
- 2 MUEVA LA PANTALLA DE FELT
- 3 ENROSQUE EL GLOBO EN LA CABEZA DE LED CUIDADOSAMENTE.

### INSTRUCCIONES DE CONSERVACIÓN

**LUZ** - LIMPIE CON UN PAÑO LIMPIO Y SECO.

**PANTALLA** - PARA ELIMINAR EL POLVO Y LOS RESIDUOS PEQUEÑOS: LIMPIE CON UN CEPILLO SUAVE O UTILICE UN

ASPIRADOR. PARA ELIMINAR OTRAS SUSTANCIAS: UTILICE UN PAÑO HÚMEDO Y, DE SER NECESARIO, UN DETERGENTE

SUAVE. — EVITE LOS LIMPIADORES CON BASE DE AMONIACO.

## IT: BOLA FELT

LUNGHEZZA DEL CAVO FORNITO: 305 CM

- 1 AVVITARE LO STELO E IL DISSIPATORE L'UNO SULL'ALTRO
- 2 SPOSTARE IL PARALUME IN FELTRO
- 3 AVVITARE CON CURA IL GLOBO SULLA TESTA A LED.

### ISTRUZIONI DI MANUTENZIONE

**LUCE** - PULIRE CON UN PANNINO PULITO E ASCIUTTO.

**PARALUME** - PER RIMUOVERE LA POLVERE E PICCOLO SPORCO: PULIRE CON UNA SPAZZOLA MORBIDA O USARE UN

ASPIRAPOLVERE. PER RIMUOVERE ALTRE SOSTANZE: USARE UN PANNINO UMIDO E, SE NECESSARIO, UN DETERGENTE

DELICATO. — EVITARE DETERGENTI A BASE DI AMMONIACA.

# Pablo® BOLA

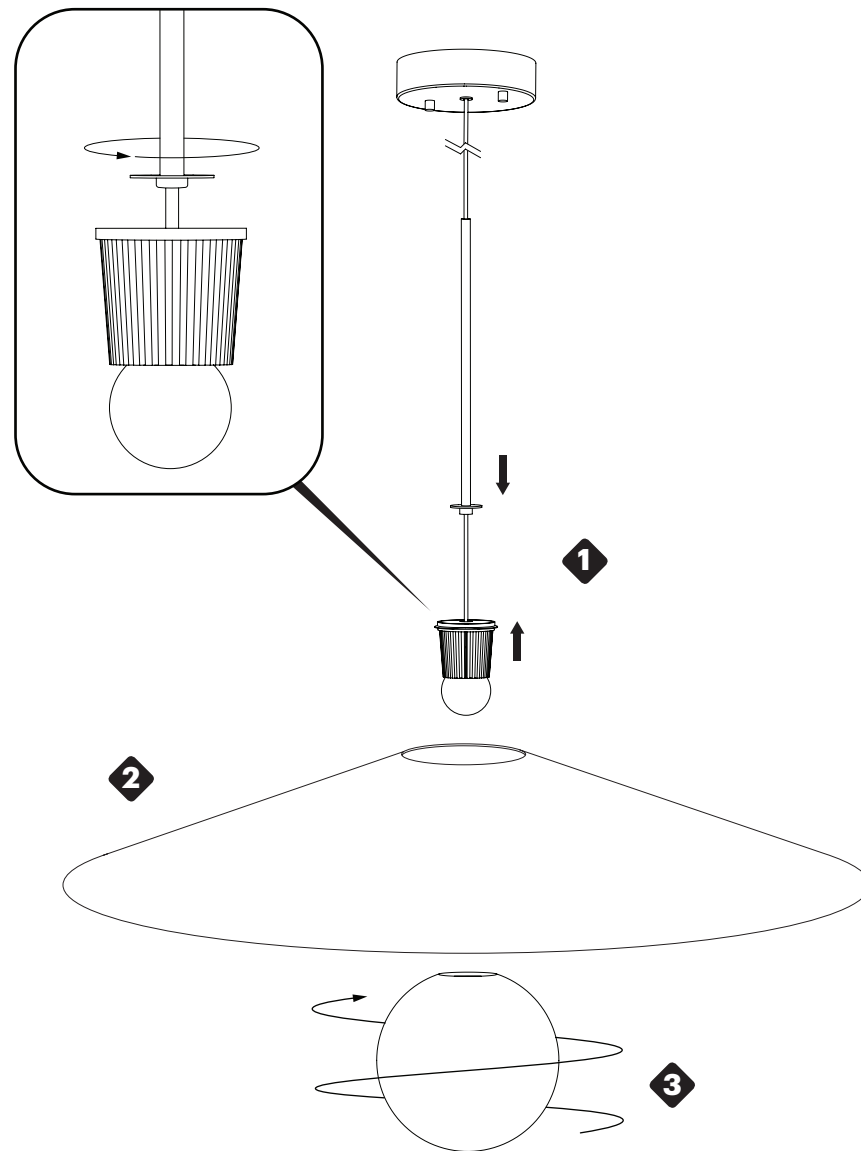

# Pablo®

## BOLA

---

**EN: BULB TYPE**

LED PANEL  
FULL RANGE LIGHT CONTROL VIA 120V DIMMER (US)  
OR ELV DIMMER (EU)

**BULB REPLACEMENT**

CONTACT MANUFACTURER FOR BULB REPLACEMENT

**DE: LEUCHTMITTEL**

LED-PANEL  
VOLLE LICHTSTEUERUNG ÜBER 120-V-DIMMER (USA)  
ODER ELV-DIMMER (EU)

**LAMPENTAUSSCH**

WENDEN SIE SICH FÜR DEN TAUSCH DES LEUCHTMITTELS  
AN DEN HERSTELLER

**FR: TYPE D'AMPOULE**

PANNEAU LED  
CONTRÔLE INTÉGRAL DE L'INTENSITÉ LUMINEUSE VIA UN  
VARIATEUR 120 V (É.-U.)  
OU VARIATEUR ELV (UE)

**REPLACEMENT DE L'AMPOULE**

CONTACTEZ LE FABRICANT POUR LE REPLACEMENT DE  
L'AMPOULE

**ES: TIPO DE BOMBILLA**

PANEL DE LED  
CONTROL DE LUZ DE RANGO COMPLETO MEDIANTE  
ATENUADOR DE 120 V (EE. UU.)  
O ATENUADOR ELV (UE)

**REPUESTO DE BOMBILLA**

PÓNGASE EN CONTACTO CON EL FABRICANTE PARA  
BOMBILLAS DE REPUESTO

**IT: TIPO DI LAMPADINA**

PANNELLO LED  
CONTROLLO COMPLETO DELLA LUCE ATTRAVERSO  
DIMMERIZZATORE 120 V (USA)  
O DIMMERIZZATORE ELV (UE)

**LAMPADINA DI RICAMBIO**

CONTATTARE IL COSTRUTTORE PER RICHIEDERE LA  
LAMPADINA DI RICAMBIO

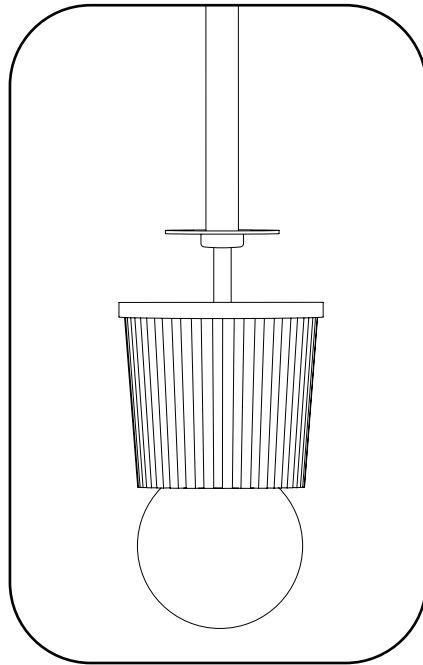

Pablo®

**Pablo<sup>®</sup>**

INFO@PABLODESIGNS.COM  
INFO@PABLODESIGNS.EU

888 MARIN STREET  
SAN FRANCISCO, CA  
94124

PABLODESIGNS.COM  
PABLODESIGNS.EU